

## ISTRUZIONI DI MONTAGGIO

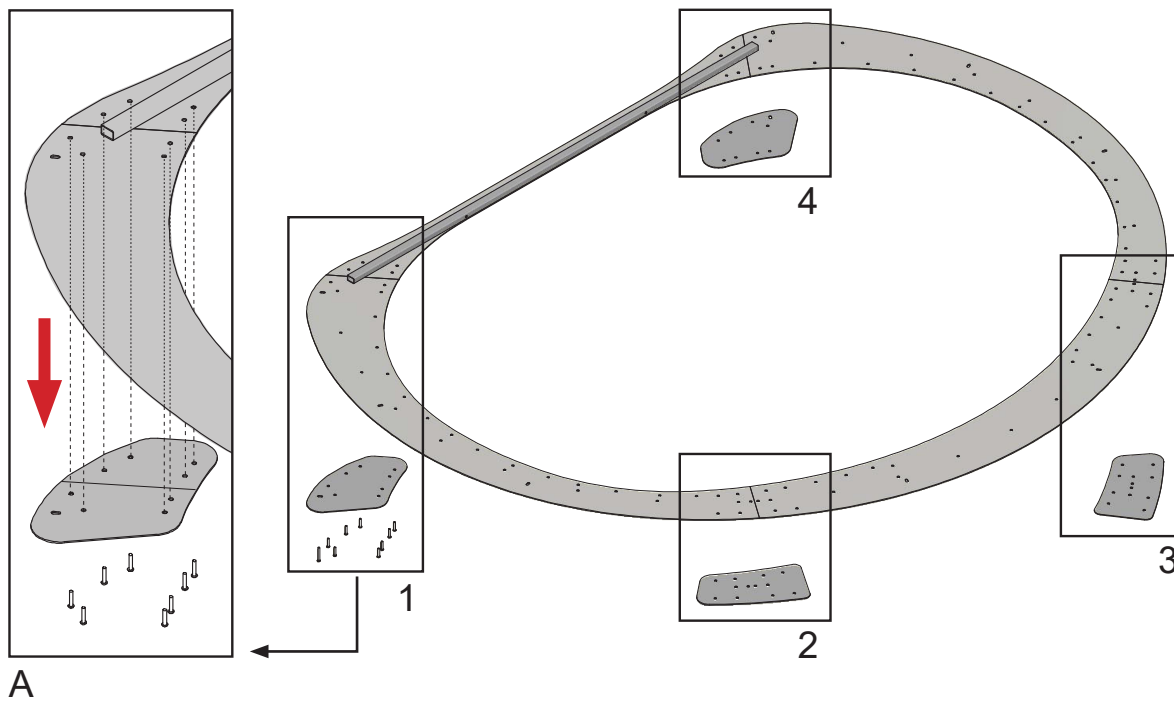

1\_Unire i nodi 1, 2, 3, 4 come indicato nel disegno A

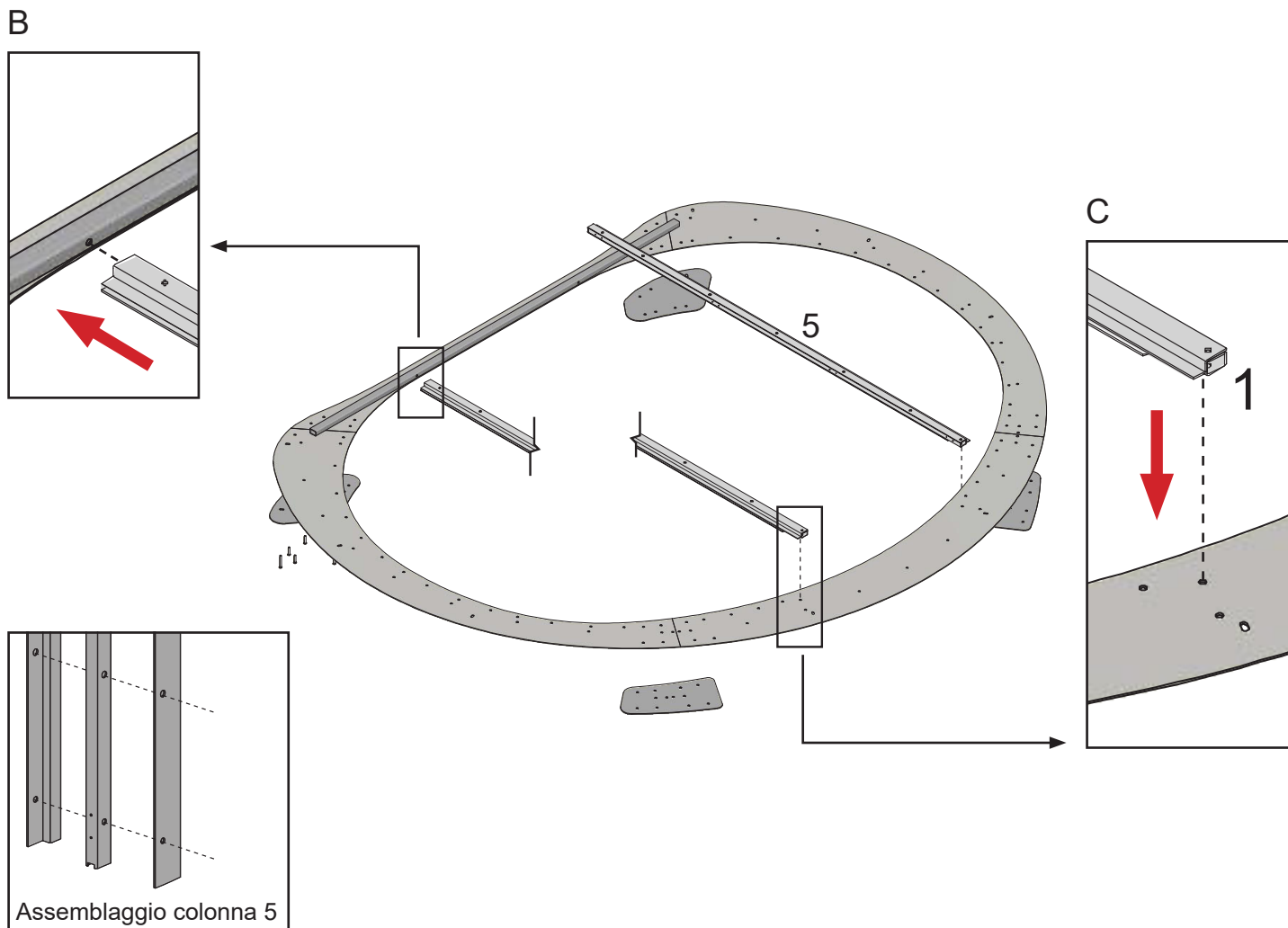

2\_Serrare la colonna 5 nei suoi due punti di serraggio B e C come indicato.

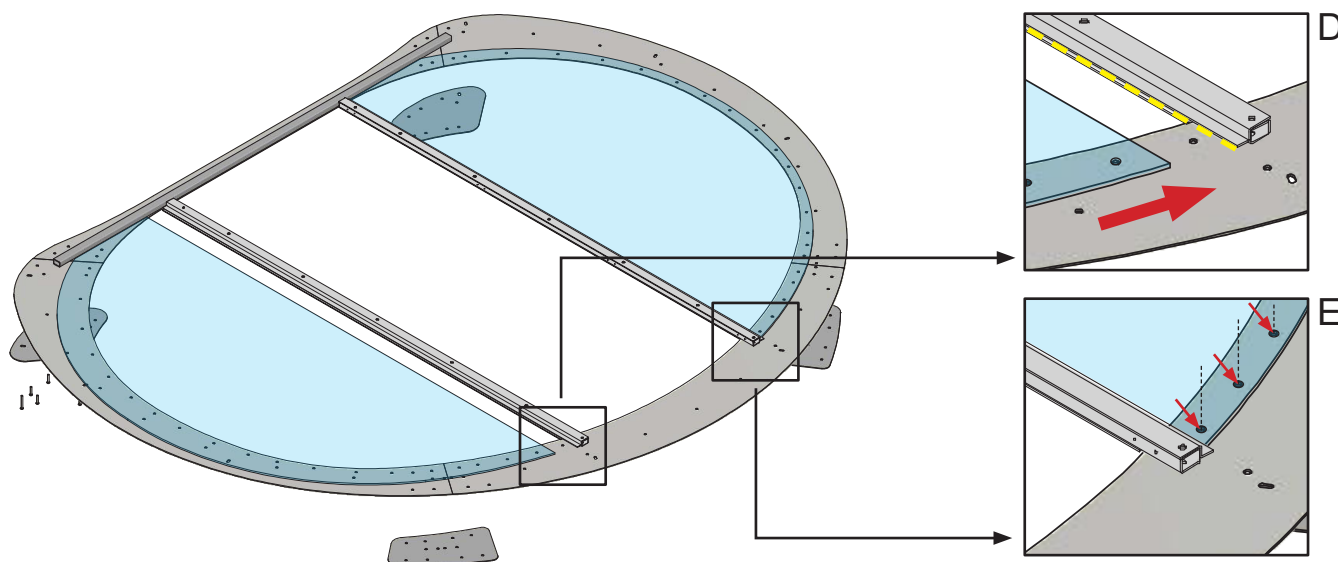

3\_ Inserire il lexan nella fessura contrassegnata dalla linea gialla (Disegno D)

4\_ Far combaciare le fessure del lexan e del frontale, inserire le viti con la testa come nel disegno A.

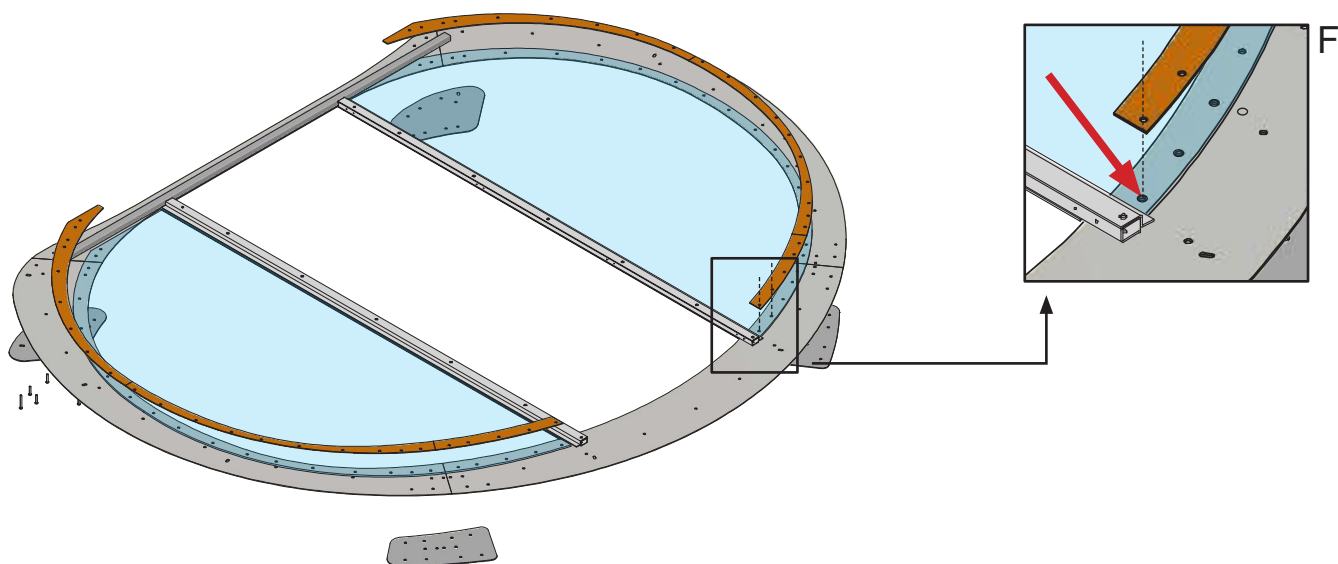

5\_ Sovrapporre le contropiastre al lexan (Disegno F)

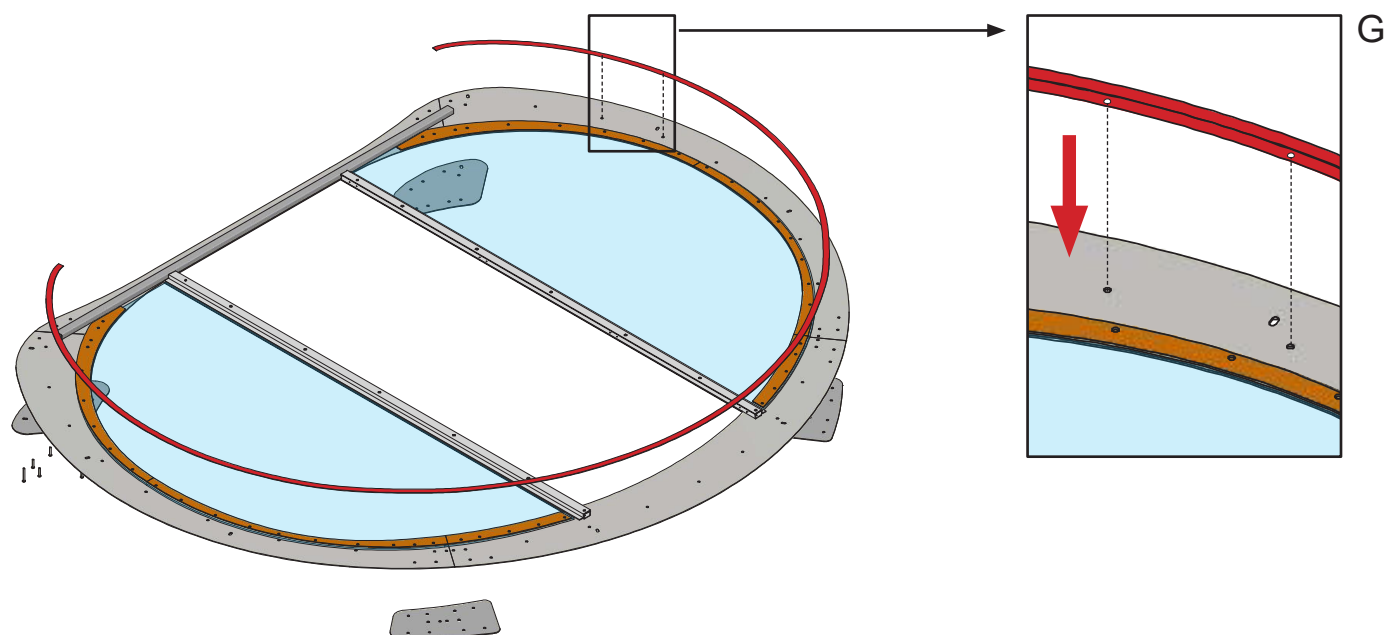

6\_ Inserire le guide per il lexan (Disegno G)

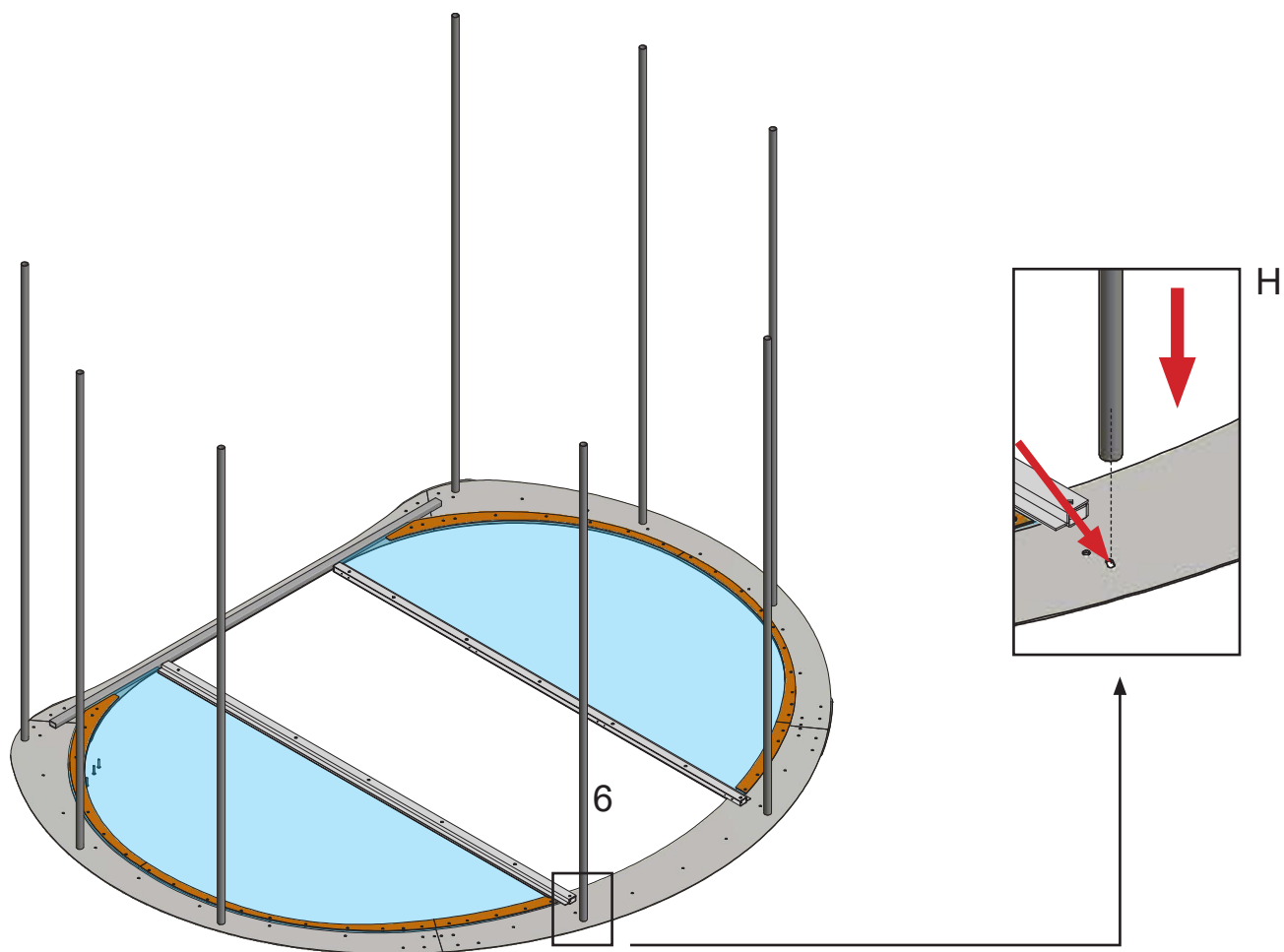

7\_ Inserire le traverse 6 nelle asole (Disegno H)

8\_ Montare il secondo frontale (ripetere le istruzioni precedenti)

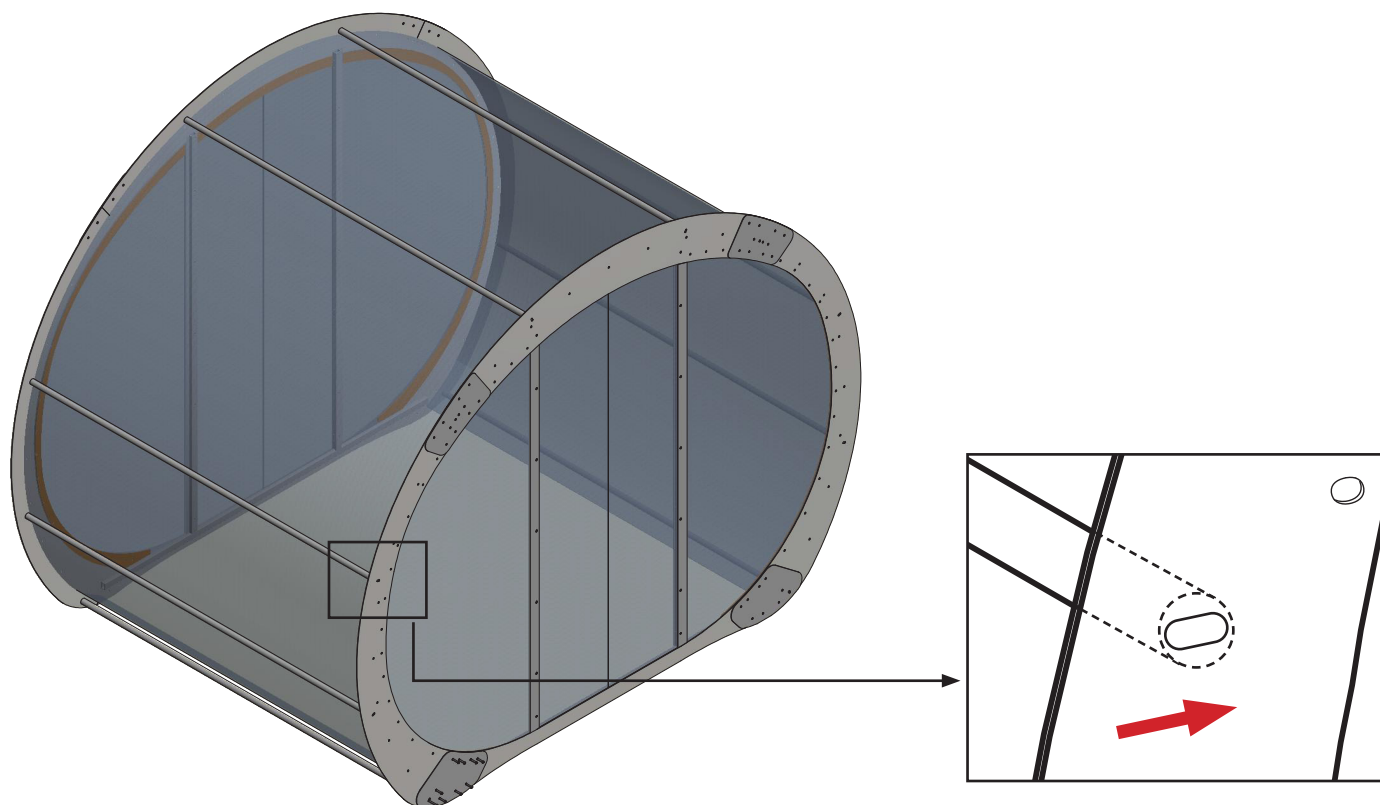

9\_ Infilate il lexan tra la guida indicata nel punto 6 e le traverse del punto 7, spingere le traverse nella parte più interna dell'asola.